

Instrucciones de USO

Rapid Sand Washer

Modelo 42119



Tipo:

Agitador Rápido de Arena

Numero de Parte:

42119

Numero de Parte:0042119-1A
0042119-220-2A**Numero de Serie:**

Nombre y dirección del fabricante:

Simpson Technologies Corporation
751 Shoreline Drive
Aurora, IL 60504

Para otras oficinas de Simpson Technologies en todo el mundo y para nuestra información de contactos por favor visítenos en el internet www.simpsongroup.com en la página de contactos.

Este documento es estrictamente confidencial.

Este documento está protegido bajo las leyes de copyright de los Estados Unidos y otros países como una obra inédita. Este documento contiene información que es privada y confidencial de Simpson Technologies Corporation o de sus subsidiarias que no podrá ser divulgada fuera o duplicada, utilizada o revelada en su totalidad o parcial para cualquier fin que no sea para evaluar a Simpson Technologies para una transacción propuesta. Cualquier uso o su divulgación total o parcial de esta información sin el permiso expreso por escrito de Simpson Technologies Corporation esta prohibida.

© 2021 Simpson Technologies Corporation. All rights reserved.

Tabla de Contenidos

1	Introducción	1
1.1	Application and Designated Use	1
1.2	Medidas Organizativas.....	1
2	Seguridad	2
2.1	Etiquetas de Seguridad.....	2
2.1.1	Símbolo de Alerta de Seguridad	3
2.1.2	Etiquetas de Símbolo de Seguridad	4
2.2	Procedimiento de Bloqueo y Etiquetado	5
2.2.1	Dispositivos de Bloqueo y Etiquetado.....	6
2.2.2	Glosario:	7
3	Breve Descripción y Especificaciones	8
3.1	Descripción	8
3.2	Especificaciones, Dimensiones y Peso (Aproximados).....	8
4	Desembalaje e Instalación	9
4.1	Desembalaje.....	9
4.2	Components.....	10
4.3	Instalación	10
4.4	Conexión de energía eléctrica	10
4.5	Emisión de Ruido	11
5	Instrucciones de Uso	12
5.1	Preparación de la Muestra de Arena	12
5.2	Ajuste del Cronómetro	14
6	Mantenimiento y calibración	15
6.1	Limpieza	15

Tabla de Contenidos

6.2	Reemplazo del Disco Agita.....	15
7	Diseño de Aparato	16
8	Lista de Repuestos / Pedidos / Devoluciones	21
8.1	Lista de Repuestos	21
8.2	Pedido de Repuestos / Piezas	21
8.3	Póliza de Devoluciones	22
9	Puesta Fuera de Servicio	24
10	Manuales Comerciales	25
10.1	Instrucciones Delta Electronics CTA4 Temporizador - Ajuste del punto de consigna de tiempo.....	25

1 Introducción

Felicidades, acaba de adquirir un instrumento de prueba de arena confiable que está respaldado por el apoyo profesional y años de experiencia en tecnología de arena de Simpson Technologies Corporation.

Este equipo de laboratorio está construido con materiales de calidad y es el resultado de la artesanía sin igual. El Agitador Rápido de Arena debe ser operado solamente cuando se encuentra en estado perfecto, de acuerdo con su propósito original y al mismo tiempo consciente de los posibles peligros. Respete las instrucciones de seguridad en la Sección 2 y de uso en la Sección 5.

1.1 Application and Designated Use

El Agitador Rápido de Arena, modelo 42119, se usa para preparar una muestra de arena para el Extractor Continuo de Arcilla AFS, modelo 42131. Este Instrumento agita la arena a alta velocidad separando la arcilla adherida a los granos de arena. La unidad consiste de un agitador de alta velocidad, cronometro y soporte (base).

Cualquier otra aplicación fuera del uso previsto se considerará fuera de acuerdo con su propósito. Por lo tanto, el fabricante / proveedor no se hace responsable de los daños que puedan surgir. El riesgo en este caso será exclusivamente la del usuario.

1.2 Medidas Organizativas

Las instrucciones de uso deben estar disponibles en el lugar de operación. Además de las instrucciones de funcionamiento, las normas legales generales u otras normas obligatorias para la prevención de accidentes y protección del medio ambiente se deberían dar a conocer y ser observadas!

El personal instruidos para utilizar este aparato, antes de comenzar el trabajo, deberían haber estudiado y comprendido completamente este manual de instrucciones, en particular el capítulo "Seguridad".

Ningunas modificaciones, ampliaciones o cambios de diseño del dispositivo que podría afectar los requisitos de seguridad deben ponerse en práctica sin el consentimiento previo del proveedor! Piezas de repuesto deben cumplir con las especificaciones técnicas definidas por el fabricante. Esto siempre está garantizado al utilizar recambios originales.

2 Seguridad

Advertencia

Antes de utilizar y / o realizar el mantenimiento o la reparación de equipos diseñados y / o fabricados por Simpson Technologies Corporation, se requiere que todo el personal haya leído y comprendido todo el manual de instrucciones. Si hay alguna pregunta, debe comunicarse con su supervisor o Simpson Technologies Corporation antes de tomar nuevas medidas.

Si opera y mantiene correctamente, su equipo suministrado por Simpson Technologies Corporation puede proporcionar muchos años de servicio confiable y seguro. Por favor, siga las instrucciones de seguridad, operación, y mantenimiento recomendadas. Además, la introducción de cualquier pieza que no fue fabricada por Simpson Technologies Corporation y / o piezas aprobadas para el equipo pueden crear una situación peligrosa. No cambie nunca el equipo sin consultar previamente a Simpson Technologies Corporation.



NO utilice esta máquina para fines distintos de aquellos para los que fue diseñada. El uso inadecuado puede provocar la muerte o lesiones graves.

2.1 Etiquetas de Seguridad

Simpson Technologies ha incorporado el símbolo de seguridad ANSI Z535.6 / ISO 3864-1-2 el sólo formato de etiqueta en la totalidad de su equipo de laboratorio.

El formato armonizado ANSI Z535.6 se convirtió en un formato de etiqueta de seguridad establecido ya que no sólo cumple plenamente las actuales normas ANSI Z535, pero también incorpora la simbología y el panel de la gravedad del peligro de la norma ISO 3864-2 y por lo tanto, se puede utilizar tanto para el mercado de EE.UU. como internacionales.

2.1.1 Símbolo de Alerta de Seguridad



Este es el símbolo de alerta de seguridad. Se utiliza para advertir de posibles riesgos de lesiones. Observe todos los mensajes que siguen a este símbolo para evitar posibles lesiones o la muerte.



¡PELIGRO! Indica una situación de peligro inminente que, si no se evita, causará la muerte o lesiones graves.



El símbolo de alerta de seguridad utilizado sin una palabra de advertencia para llamar la atención a los mensajes de seguridad indica una situación potencialmente peligrosa que, de no evitarse, puede o puede provocar la muerte o lesiones leves.

Advertencia

NOTA Indica información que se utiliza para referirse a actividades no relacionadas con lesiones, pero pueden resultar en daño a la propiedad.



Este símbolo indica información que contiene instrucciones importantes sobre el uso de la máquina o instrucciones para procedimientos adicionales. Ignorar esta información puede provocar un mal funcionamiento de la máquina.

2.1.2 Etiquetas de Símbolo de Seguridad



DESCARGA ELECTRICA / ELECTROCUCION (STC #217958)

Esta etiqueta se encuentra en el lado derecho de la base de la unidad junto a la toma de corriente eléctrica.

Con cualquiera de los paneles quitados, quedan expuestos los terminales eléctricos. Queda presente un voltaje peligroso que puede causar una descarga eléctrica o quemaduras, y provocarán serias lesiones. Seguir los procedimientos de bloqueo y etiquetado antes de desmontar el equipo.



CORTE DE DEDOS / CUCHILLA GIRATORIAE (STC #217979)

Una de estas etiquetas se encuentra en la parte superior de la base directamente en frente del motor, y la segunda se encuentra en el motor arriba del soporte plástico del motor.

Con el motor removido fuera del vaso de vidrio, el motor puede encenderse y las cuchillas pueden cortar partes del cuerpo. Para una operación normal del Rapid Sand Washer, siempre poner el interruptor de encendido en la posición de apagado antes de remover el motor del vaso de vidrio. Cuando se realice algún mantenimiento, remueva el cordón eléctrico de la pared que suministra la corriente. Seguir los procedimientos de bloqueo y etiquetado antes de desmontar el equipo.



LEA Y COMPRENDA TODO EL MANUAL DE SERVICIOS (STC #217976)

Esta etiqueta se encuentra al frente de la superficie de la base de la unidad al lado izquierdo del controlador del tiempo.

Antes de utilizar y / o llevar a cabo cualquier tipo de mantenimiento o reparación en un equipo diseñado y / o fabricado por Simpson Technologies Corporation, se requiere que todo el personal haya leído y comprendido todo el Manual de instrucciones. Todos los dispositivos de protección deben estar instalados y todas las puertas cerradas antes de operar el equipo. Si hay alguna pregunta, debe comunicarse con el supervisor o Simpson Technologies Corporation antes de tomar nuevas medidas. Siga los procedimientos de bloqueo y etiquetado antes de desmontar el equipo. antes de desmontar el equipo.

2.2 Procedimiento de Bloqueo y Etiquetado



Siempre que realice cualquier tipo de mantenimiento o reparación, ya sea bajo la forma de limpieza, inspección, mantenimiento, ajuste mecánico o eléctrico, el equipo debe estar en Estado Mecánico Cero.

Antes de cualquier operación de mantenimiento (de rutina o de otro tipo) o reparación de equipos, se debe establecer y mantener un procedimiento de seguridad. Este procedimiento debe incluir la capacitación del personal, la identificación y el etiquetado de todos los equipos que están enclavados mecánicamente, eléctricamente, hidráulicamente, neumáticamente, palancas, por gravedad o de otra manera, y una lista de los procedimientos de cierre establecidos publicados en cada pieza del equipo.

"Bloqueo y etiquetado" se refiere a las prácticas y procedimientos para proteger al personal de la energización inesperada de maquinaria y equipo, o la liberación de energía peligrosa durante las actividades de mantenimiento o servicio específicos. Esto requiere, en parte, de que una persona designada apague y desconecte la maquinaria o el equipo de su fuente (s) de energía antes de realizar servicio o mantenimiento, y que el empleado autorizado (s) bloquee o etiquete el dispositivo de aislamiento de energía (s) para prevenir la liberación de energía peligrosa y tomar medidas para verificar que la energía se ha aislado de manera efectiva.

2.2.1 Dispositivos de Bloqueo y Etiquetado

Cuando se conecta a un dispositivo de aislamiento de energía, ambos dispositivos de bloqueo y etiquetado son herramientas que se utilizan para ayudar a proteger al personal de energía peligrosa. El dispositivo de bloqueo proporciona protección manteniendo el dispositivo de aislamiento de energía en la posición de seguridad, evitando así que la máquina o el equipo reciba energía. El dispositivo de etiquetado hace mediante la identificación del dispositivo de aislamiento de energía como fuente de peligro potencial, indicando que el dispositivo de aislamiento de energía y el equipo que se controla, no pueden ser operados hasta que se retire el dispositivo de etiquetado.

2.2.2 Glosario:

Persona(s) Autorizada - El personal que ha sido designados por su departamento para realizar el mantenimiento o servicio en una parte (s) del equipo, maquinaria o sistema, y están calificados para realizar el trabajo a través de una formación adecuada sobre los procedimientos de bloqueo/etiquetado de los equipos, maquinaria o sistema.

Bloqueo - La colocación de un dispositivo de bloqueo en un dispositivo de aislamiento de energía, de acuerdo con un procedimiento establecido, para asegurar que el dispositivo de aislamiento de energía y el equipo que está siendo controlado no pueden ser operados hasta que se quite el dispositivo de bloqueo.

Dispositivo de bloqueo - Cualquier dispositivo que utilice métodos positivos, como una cerradura (de llave o de tipo combinado), para mantener un dispositivo de aislamiento de energía en una posición segura, evitando así la energización de la maquinaria o equipo.

Etiquetado - La colocación de un dispositivo de etiquetado en un dispositivo de aislamiento de energía, de acuerdo con un procedimiento establecido, para indicar que el dispositivo de aislamiento de energía y el equipo que se controla no pueden ser operados hasta que se retire el dispositivo de etiquetado.

Dispositivo de etiquetado - Cualquier forma destacada de advertencia, como una etiqueta y un medio de fijación que se puede fijar de forma segura a un dispositivo de aislamiento de energía, de acuerdo con un procedimiento establecido. La etiqueta indica que la máquina o equipo a la que está unido no debe estar en funcionamiento hasta que se retire el dispositivo de etiquetado de conformidad con el procedimiento de control de energía

Estado Mecánico Cero - La energía potencial mecánica de todas las partes del equipo o máquina está configurada de manera que la apertura de las tuberías, tubos o mangueras, y la actuación de cualquier válvula, palanca o botón, no va a producir un movimiento que podría causar lesiones.

3 Breve Descripción y Especificaciones



3 Breve Descripción y Especificaciones

3.1 Descripción

El Agitador Rápido de Arena, Modelo 42119, agita la arena a alta velocidad separando la arcilla adherida a los granos de arena. Este dispositivo consiste de un agitador de alta velocidad, cronometro, soporte (base), y también incluye un vaso de precipitados de 1000 ml.

Una muestra de arena de moldeo para ser probada en el Extractor Continuo de Arcilla AFS, modelo 42131, primeramente debe ser preparada en el Agitador Rápido de Arena. Para asegurar resultados correctos y repetibles de las pruebas del Extractor Continuo de Arcilla AFS, Modelo 42131, es extremadamente importante que la arcilla dentro de la muestra de arena de moldeo se elimine de los granos de arena. El ciclo de agitación realizada por el Agitador Rápido de Arena ayuda a eliminar cualquier arcilla adherida a los granos de arena.

3.2 Especificaciones, Dimensiones y Peso (Aproximados)

Especificaciones	Agitador Rápido de Arena (Modelo 42119)
Largo	305 mm (12 in.)
Ancho	216 mm (8.5 in.)
Alto	216 mm (8.5 in.)
Peso	5.5 kg (12 lbs.)
Tensión	120/220V; 50-60Hz

4 Desembalaje e Instalación

4.1 Desembalaje

Advertencia

Su nuevo Equipo de laboratorio se ha inspeccionado cuidadosamente antes de ser enviado. Sin embargo, pueden producirse daños en su envío, así que se debería de inspeccionar todo el equipo a su llegada. Notifique al transportista y a Simpson Technologies Corporation de cualquier daño producido. Los daños deben anotarse en el recibo del remitente antes de firmar la recepción del envío.

El Agitador Rápido de Arena, Modelo 42119, se envía montado en una sola pieza. La unidad se compone de tres piezas separadas que se pueden desmontar para facilitar la carga y descarga de la muestra de arena. La unidad consiste de un agitador (motor) de alta velocidad, soporte, y también incluye un vaso de precipitados de 1000 ml (Figura 1).

No se requiere equipo de elevación como el peso y las dimensiones instrumentos montados son fáciles de manejar. Las dimensiones aproximadas del instrumento (ensambladas) son 305mm (12in.) x 216mm (8.5in.) x 216mm (8.5in.). Su peso de envío (en una caja) es de 9 kgs (20 lb).



Sólo el personal autorizado puede descargar e instalar este equipo. Antes de la descarga y la instalación de este equipo de leer y comprender todo el Manual de instrucciones.

1. Saque cuidadosamente el equipo de la caja y colóquelo en un lugar estable.
2. Una vez fuera de la caja, continúe quitando cualquier envoltura protectora y desempaquetar el material protector de los accesorios incluidos.
3. El embalaje es propiedad del cliente y se puede utilizar para devolver el aparato si alguna reparación se requiere.

4.2 Components

Su Agitador Rápido de Arena se suministra con los siguientes accesorios y componentes de instalación:

- Agitador Rápido de Arena
- Cable de Alimentación
- 1000 ml Vaso de Precipitados

Si cualquiera de los componentes anteriores faltan, póngase en contacto con su oficina local Simpson Technologies.

Advertencia

No guarde el equipo en condiciones atmosféricas abiertas y sin protección. Si esto no se respeta, los derechos de garantía ya no se tendrán en cuenta.

4.3 Instalación

La instalación del aparato es la responsabilidad del cliente, e incluir la adquisición y la preparación del material requerido para este.

El Agitador Rápido de Arena de se debe instalada a nivel, firme, y la superficie de trabajo estable que está unida firmemente al piso. La máquina puede ser nivelada haciendo ajustes a los cuatro pies de goma ajustables ubicados en cada esquina inferior del Agitador.

El Agitador Rápido de Arena probablemente sería ocupado por un operador a la vez. Está diseñado para ser utilizado en un laboratorio de arena de fundición, con su pantalla de operación y de control de botones situados en un nivel ergonómicamente correctas para permitir al operador manejar cómodamente la muestra de arena, así como los botones de control.

4.4 Conexión de energía eléctrica

Requisitos eléctricos: 100-240 voltios, 50-60 Hz + tierra (5 Ω o menos).



Conecte el equipo a una toma de tierra.



Compruebe que la tensión que aparece en la placa del número de serie es la misma que la del enchufe donde se conectará el equipo. Se debe utilizar un enchufe con toma de tierra! No seguir las instrucciones de seguridad puede provocar lesiones graves.

1. Verifique el voltaje en la placa de características situada en la parte posterior del Agitador Rápido de Arena. Conecte el cable de alimentación suministrado con Agitador Rápido de Arena en el receptáculo del conector de alimentación situado en el lado derecho de la base de la unidad (Figura 4, Ítem 3).



Algunas regiones pueden necesitar adaptadores eléctricos no suministrados. Estos adaptadores deben ser comprados por el cliente.

2. Comprobar la tensión del enchufe antes de colocar el cable. Conectar el cable a un enchufe de corriente alterna, libre de distorsiones y con conexión a tierra.

Advertencia

Es muy recomendable instalar un estabilizador de tensión entre el enchufe y la entrada del Agitador Rápido de Arena. Este dispositivo ayudará a asegurar el correcto rendimiento del Agitador Rápido de Arena.

4.5 Emisión de Ruido

El nivel de presión sonora continuo equivalente con ponderación A en el puesto de trabajo no supera los 70dB (A).

5 Instrucciones de Uso



Para más información sobre cómo utilizar y cuidar su equipo Simpson Analytics y accesorios, visite nuestro canal Simpson Technologies en YouTube y busque en la biblioteca de videos. Suscríbese a nuestro canal para estar el día sobre los nuevos lanzamientos.

5.1 Preparación de la Muestra de Arena

1. Prepare una muestra representativa de la arena de moldeo para ser probada y reducirla a aproximadamente 100 gramos.
2. Secar la muestra en un horno a 105°C (220°F) durante una hora o hasta un peso constante. Asegúrese de que la arena se distribuya en una capa delgada para facilitar la evaporación del agua.
3. Después de alcanzar un peso constante, enfríe la muestra en un desecador a temperatura ambiente.
4. De la muestra enfriada, pesar aproximadamente 50 gramos.
5. Transferir la muestra de 50 gramos al vaso de precipitados de 1000ml. Tenga cuidado de no perder ningún material. Añadir 450 ml de agua del grifo (o mejor, agua destilada) a temperatura ambiente y 50 ml de solución de pirofosfato de sodio al 2% ($\text{Na}_4\text{P}_2\text{O}_7 \cdot 10\text{H}_2\text{O}$).
6. Place the 1000ml beaker containing the sand sample and sodium pyrophosphate solution into the rubber lined hole in the base stand.
7. Coloque con cuidado el conjunto de agitador de motor (Figura 1, Item 2) al vaso de precipitados 1000 ml. El sello de goma del conjunto de motor del agitador se ajusta en el vaso sellándolo.



Vea Figura 2 mostrando el ensamblado del Agitador Rápido de Arena correctamente.



Siempre ponga el interruptor de encendido en la posición de apagado cada vez que se retira el conjunto del agitador de motor del vaso de precipitados de 1000 ml. Si no se siguen los procedimientos de seguridad puede causar lesiones graves.

8. Presione el interruptor de encendido en la posición de encendido situado en la parte derecha de la base de la unidad (Figura 4, Item 1) a la posición de encendido.
9. Ajuste el cronómetro durante 5 minutos (por AFS [Sociedad Americana de Fundición] procedimientos de prueba).



Consulte la Sección 5.2 "Configuración del cronómetro" y la Sección 10.1 para más información sobre la configuración y el funcionamiento del cronómetro.

10. Pulse el botón de arranque situado en la parte frontal de la base (Figura 3, Item 3). El agitador de motor se encenderá y el cronómetro se iniciará.
11. Al finalizar dicho tiempo prefijado, el cronómetro apagará el agitador de motor. Presione el interruptor de encendido en el lado derecho de la base de la unidad en la posición de apagado.
12. Retire el conjunto del agitador de motor del vaso y usando una botella de lavado, lave cuidadosamente cualquier resto de arena / material que se adhiere al disco agitador y las tres patas en el vaso de precipitados.
13. Después de enjuagar, remueva completamente el conjunto del agitador de motor del vaso y colóquelo en el banco de trabajo al lado de la base.
14. Retire el vaso de precipitados de la base y coloque el conjunto del agitador de motor en el soporte de la base entre pruebas.
15. Coloque el vaso que contiene la muestra de arena lavada en el Extractor Continuo de Arcilla AFS, modelo 42131, como se describe en el manual de operación del Extractor Continuo de Arcilla AFS.
16. Siempre devuelva el vaso de precipitados vacío de nuevo al Agitador Rápido de Arena y ensamble la unidad como se muestra en la Figura 2 entre los usos.



Nunca opere el agitador de motor o presione el interruptor de encendido a la posición de encendido si el motor del agitador no está bien colocado en el 1000ml vaso de precipitados, correctamente y colocado en la base. Si no se siguen los procedimientos de seguridad, podrían producirse lesiones graves.

5.2 Ajuste del Cronómetro

1. Encienda el aparato presionando el interruptor a la posición de encendido.
2. Ajuste el temporizador al tiempo de agitación deseado. Para ajustar el tiempo de agitación, consulte las instrucciones del OEM del temporizador, Sección 10.1.



El Agitador Rápido de Arena, modelo 42119, se usa para preparar una muestra de arena para el Extractor Continuo de Arcilla AFS, modelo 42131. Un ciclo de agitación requiere 5 minutos de tiempo en marcha del Agitador Rápido de Arena y 15 minutos Tiempo de interrupción entre los ciclos de funcionamiento para permitir que el del motor se enfríe. Un poco más tiempo de funcionamiento o más corto de interrupción entre los ciclos, el motor se puede calentar más allá de su intención de diseño y puede dañar el Agitador Rápido de Arena. SUPERFICIES CALIENTES PUEDEN QUEMAR LA PIEL.

6 Mantenimiento y calibración



Para más información sobre cómo utilizar y cuidar su equipo Simpson Analytics y accesorios, visite nuestro canal Simpson Technologies en You Tube y busque en la biblioteca de videos. Suscríbese a nuestro canal para estar el día sobre los nuevos lanzamientos.



Antes de realizar cualquier mantenimiento, desconecte el cable de alimentación eléctrica. El Agitador Rápido de Arena debe ser puesto en estado mecánico cero. Siga el procedimiento de bloqueo y etiquetado.

6.1 Limpieza

- Retirar arena u otro material que se acumulan en el aparato después de cada aplicación, asegurando que toda la arena se elimina del disco agitador y las tres patas de agitación en el conjunto del agitador de motor
- Limpie cualquier arena suelta y el polvo del Agitador Rápido de Arena diariamente.

6.2 Reemplazo del Disco Agita



Tenga precaución y las herramientas adecuadas al extraer un disco agitador desgastado. Los bordes del disco agitador desgastado pueden llegar a ser muy afilados debido a la abrasión de arena que se produce durante el funcionamiento normal.

1. Apague el aparato presionando el interruptor a la posición de interrupción (apagada).
2. Quite el cable de alimentación eléctrica de la toma de pared.
3. Retire el conjunto del motor del agitador de la base. Gire el conjunto del motor del agitador 180 grados y localice el disco agitador desgastado (Figura 5).
4. Usando una pinzas de ajuste, agarre el disco agitador desgastado y gire el disco en sentido anti horario (hacia la izquierda) mientras sujeta el eje del agitador (Figura 5, Item).

7 Diseño de Aparato



Figura 1: Componentes Individuales

Item	Descripción
1	Base (Soporte)
2	Conjunto del Agitador de Motor
3	Vaso de Precipitados de 1000 mL



Figura 2: Ensamble del Agitador Rápido de Arena



Figura 3: Paneles de Control y Alimentación

Item	Descripción
1	Panel de control
2	Cronómetro
3	Botón de Arranque
4	Panel de Alimentación



Figura 4: Panel de Alimentación

Item	Descripción
1	Interruptor de Encendido
2	Fusible
3	Conector de Alimentación
4	Receptáculo del cable de la

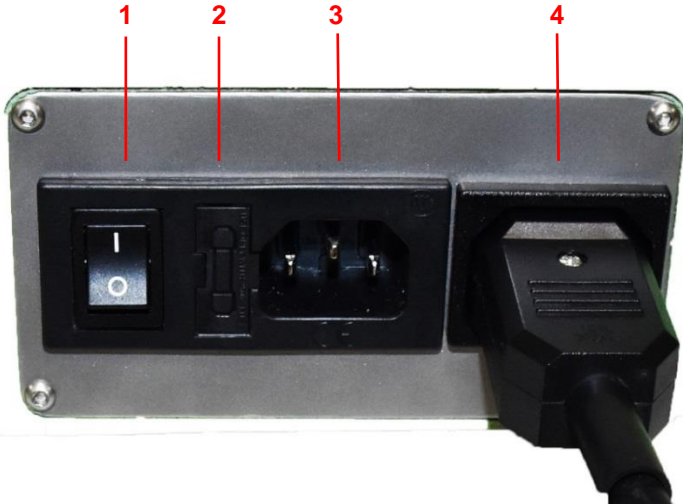
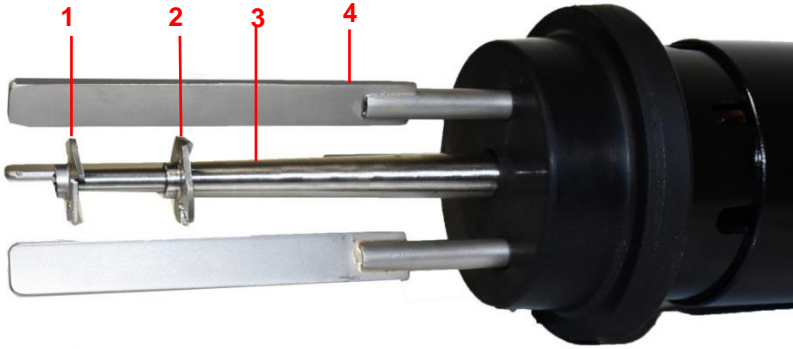

Figure 5: Agitator Disk

Item	Descripción
1	Disco Espada – Inferior
2	Disco Espada - Superior
3	Eje del Agitador
4	baffle de dispersión (3)

8 Lista de Repuestos / Pedidos / Devoluciones

8.1 Lista de Repuestos

Simpson mantiene un gran inventario de piezas comunes de repuesto para todos los productos actuales Simpson Analytics. La siguiente tabla provee numero de partes para partes comunes de repuesto para este dispositivo. Contacte Simpson Technologies con el numero de parte y su descripción cuando lo este ordenando.

No. de Parte	Descripción
0045818	Vaso de Precipitados de 1000 mL
0025-121	Disco Agitador - Lower
208937	Conjunto del Agitador de motor tensión múltiple
208906	Agitator Blade - Upper
208905	Dispersion Baffle

8.2 Pedido de Repuestos / Piezas

El origen de los repuestos para su Equipo de laboratorio Simpson es tan importante como la composición de los equipos que usted compra. SIEMPRE pida las piezas para su Equipo de laboratorio Simpson directamente de Simpson Technologies Corporation. Para encontrar la oficina más cercana a usted, por favor visítenos en el internet en www.simpsongroup.com en la página “contáctenos” (“Contact Us”).

Partes pueden ser ordenadas desde el departamento de ventas a través del correo electrónico parts@simpsongroup.com: Cuando contacte nuestro departamento de ventas para obtener una cotización de una pieza de remplazo o servicio, por favor incluya el numero de serie del equipo, descripción de la pieza y el numero de parte. Su representante del departamento ventas de Simpson Technologies le proporcionara una cotización con precios actuales y tiempo de entrega. Cuando realice su pedido, por favor mencione el numero de la cotización en su orden.

Para programar un apoyo de calibración o asistencia de reparación por favor contacte nuestro departamento de servicio en service@simpsongroup.com.

8.3 Póliza de Devoluciones

Simpson Technologies Corporation se esfuerza por ofrecer a sus clientes el máximo apoyo y seguimiento y, con el fin de ofrecer la más práctica flexibilidad; las siguientes condiciones se aplican a la devolución de mercancías. Seguir estos procedimientos asegurará el servicio más rápido y eficiente.

LAS DEVOLUCIONES SERÁN CONSIDERADAS EN LAS SIGUIENTES SITUACIONES:

- Productos pedidos por error por el cliente (sujeto a un cargo por reposición de existencias).
- Productos incorrectos o defectuosos enviados al cliente.
- La devolución de productos existentes para la reparación de fábrica o actualización.
- Los productos pedidos correctamente pero que no son deseados o no aptos (sujeto a un cargo de reposición de existencias).
- Una Hoja de seguridad (MSDS) debe acompañar el material que se envía a Simpson Technologies Corporation para realizar pruebas. Simpson Technologies Corporation NO autorizará la devolución de materiales peligrosos.



PROCEDIMIENTO DE DEVOLUCION:

- **El cliente debe obtener un número de autorización de devolución de mercancías (RMA #) de Simpson Technologies Corporation antes de devolver la mercancía.**
- Para obtener un número RMA, el cliente debe ponerse en contacto con el departamento de repuestos por teléfono, fax, correo electrónico o correo postal. El material que se devuelve debe ser identificado y el motivo de su devolución claramente especificado. Una vez aprobada la devolución, Simpson Technologies proveerá al cliente un formulario de RMA que debe incluirse en el envío y con instrucciones sobre dónde y cómo enviar la mercancía.
- Todos los productos devueltos deben ser enviados a portes prepagados, a menos que se acuerde lo contrario cuando se le asigna el número RMA. Si se ha determinado que las mercancías de vuelta deben ser enviadas a portes debidos, Simpson Technologies Corporation especificará el medio de envío.
- Todos los envíos devueltos estarán sujetos a inspección a su llegada a Simpson Technologies Corporation.
- El material devuelto sin número RMA pueden ser rechazado y devuelto a cargo del cliente.

9 Puesta Fuera de Servicio



Antes de realizar cualquier trabajo, revisar los procedimientos de seguridad de la sección 2 y desconectar de todas las fuentes de tensión y de equipos periféricos (Bloqueo y Etiquetado).

No seguir los procedimientos de seguridad puede causar lesiones graves.

Usar personal cualificado y siga los procedimientos de seguridad, políticas locales aplicables y regulaciones en la puesta fuera de servicio del Agitador Rápido de Arena y equipos periféricos.

Alimentación Eléctrica: Desconecte el suministro eléctrico al equipo y verifique que no hay tensión en todos los componentes.

ELIMINACION DE RESIDUOS

El equipo y los controles consisten en:

- Hierro
- Aluminio
- Cobre
- Plástico
- Componentes electrónicos y circuitos impresos

Deshágase de las partes de conformidad con la normativa aplicable.

10 Manuales Comerciales

10.1 Instrucciones Delta Electronics CTA4 Temporizador - Ajuste del punto de consigna de tiempo

1. Encienda el interruptor de alimentación del equipo.
2. La unidad de tiempo para el temporizador es en segundos.
3. Presione el botón amarillo de flecha hacia la izquierda (elemento 2, figura 6) para entrar en el modo de ajuste. El primer dígito de la columna derecha de la pantalla de valor de ajuste (elemento 5, figura 6) comenzará a parpadear.
4. Pulse los botones de flecha ARRIBA o ABAJO (elemento 3, figura 6) para establecer el primer dígito en la columna seleccionada.
5. Presione el botón amarillo de flecha hacia la izquierda para mover el cursor a la izquierda siguiente y use los botones de flecha ARRIBA y ABAJO para ajustar el dígito deseado.
6. Repita este proceso para el número de columnas y dígitos que se utilizan.
7. Una vez que el valor deseado se muestre en la pantalla, presione el botón azul MODE (elemento 6, figura 6) para ajustar la hora.
8. La unidad ya está lista para arrancar.



Figura 6

Item	Descripción
1	Segundos
2	Botón de flecha hacia la izquierda
3	Botones de flecha ARRIBA y ABAJO
4	Visualización Valor Presente
5	Visualización Set Value
6	Botón de modo (MODE)



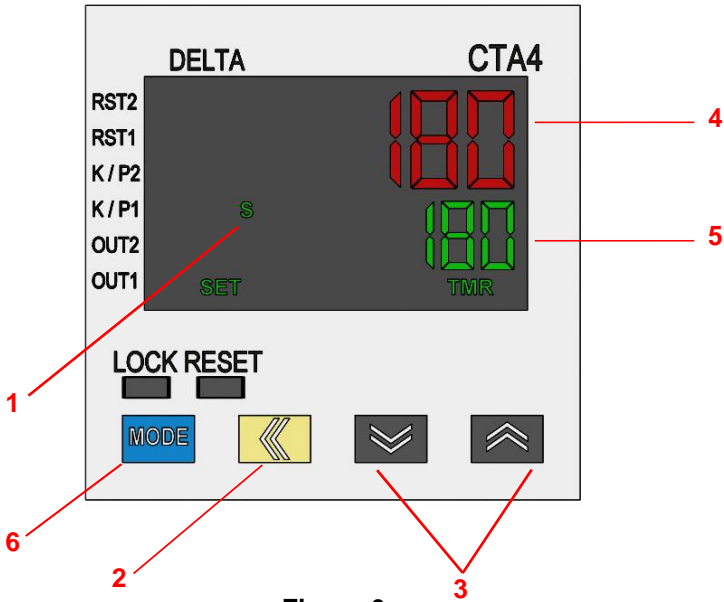

In North America

Simpson Technologies Corporation
751 Shoreline Drive
Aurora, IL 60504-6194
USA
Tel: +1 (630) 978 0044
Fax: +1 (630) 978 0068



In Europe

Simpson Technologies GmbH
Roizheimer Strasse 180
53879 Euskirchen,
Germany
Tel: +49 (0) 2251 9460 12
Fax: +49 (0) 2251 9460 49



In India

Wesman Simpson Technologies Pvt. Ltd
Wesman Center, 8 Mayfair Road
Kolkata 700019
INDIA
Tel: +91 (33) 4002 0300
Fax: +91 (33) 2290 8050



simpsongroup.com



Copyright 2021. All rights reserved. SIMPSON, the illustrative logo and all other trademarks indicated as such herein are registered trademarks of Simpson Technologies Corporation. For illustrative purposes the Simpson equipment may be shown without any warning labels and with some of the protective devices removed. The warning labels and guards must always be in place when the equipment is in use. The technical data described herein is not binding. It is not warranted characteristics and is subject to change. Please consult our General Terms & Conditions.